

Waterco Commerciële zwembad pomp 6" x 4" flens 20,3A 400VAC zwart type Hydrostar Plus 11 kW (7029525)



WATERCO
EUROPE LTD
Water, the liquid of life

TECHNISCHE SPECIFICATIES

Kleur	zwart
Type	Hydrostar Plus
As	RVS 431
Pomphuis	PP GF
Materiaal waaier 1	noryl
Materiaal afdichting	koolstofstaal
Verbinding	flens
Spanning	400VAC
Breedte	603 mm
Hoogte	521.7 mm
Herz	50 Hz
IP waarde	IPX5
Capaciteit	164,64 m ³ /h
Vermogen	15 PK
Maat	6" x 4"
Type	11 kW
Lengte	1218 mm

Gewicht 92 kg

Vermogen 11 kW

Ampère 20,3 A

Motor RPM 2940

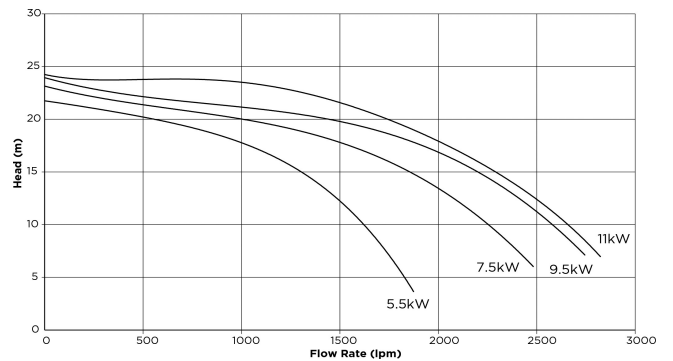
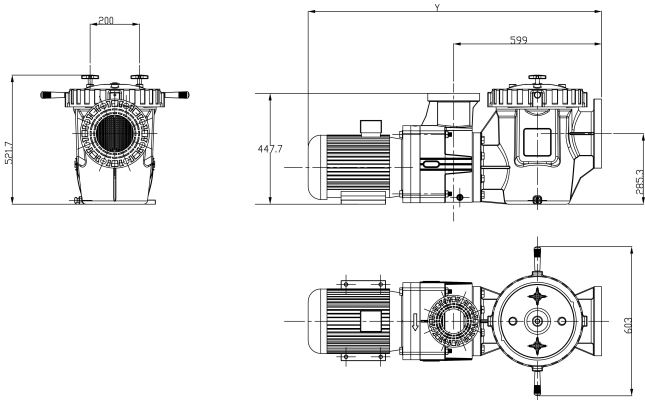

PRODUCTINFORMATIE

Waterco Hydrostar Plus pompen zijn hoogwaardige corrosiebestendige thermoplastische pompen uitgerust met 6" geflensde inlaatpoort & 4" geflensde uitlaatpoort, speciaal gebouwd voor aquatische faciliteiten, waterparken en grote commerciële zwembaden. Het pomphuis roest of corrodeert niet en is bestand tegen schade door vele soorten chemicaliën voor waterbehandeling. De pomp zelf weegt minder dan zijn stalen tegenhangers zonder enige opoffering in sterkte en duurzaamheid. Door hun gewicht zijn ze gemakkelijker naar de bouwplaats te verzenden en gemakkelijker te installeren.

Functies:

- Zware IP55-motor met 432 roestvrijstalen as
- 4" JIS afvoerpoort met flens
- 6" ANSI aanzuigpoort met flens
- UV-gestabiliseerde met glas gevulde polypropyleen behuizing
- 16L gegoten polypropyleen zeefkorf
- doorzichtige deksel van polycarbonaat voor een direct zicht op de zeefkorf

- Hoogwaardige mechanische afdichting - koolstof / grafiet met 316 roestvrij staal
- Met glas gevulde noryl-waaier voor langdurige betrouwbaarheid

Gegenerereerd op datum: 23-02-2026

<http://www.bosta.com>