

Pentair Zandfilter glasvezel versterkt polyester 2" binnendraad 2,5bar blauw type Triton® F-36S8-NEO-CP (7021213)



TECHNISCHE SPECIFICATIES

Kleur	blauw
Materiaal	glasvezel versterkt polyester
Verbinding	binnendraad
Werkdruk	2,5 bar
Max. temp.	50 °C
Type	Triton® F-36S8-NEO-CP
Capaciteit	32 m ³ /h
Kiezel	100 kg
Maat	2"
Diameter	914 mm
Gewicht	35.5 kg
Zand	300 kg
Filteropp.	0.64 m ²
Max capaciteit	32 m ³ /h
Max. vol. zwembad	160 m ³

AFMETINGEN

A 1160 mm

B 36 inch

B 914 mm

C 738 mm

D 657 mm

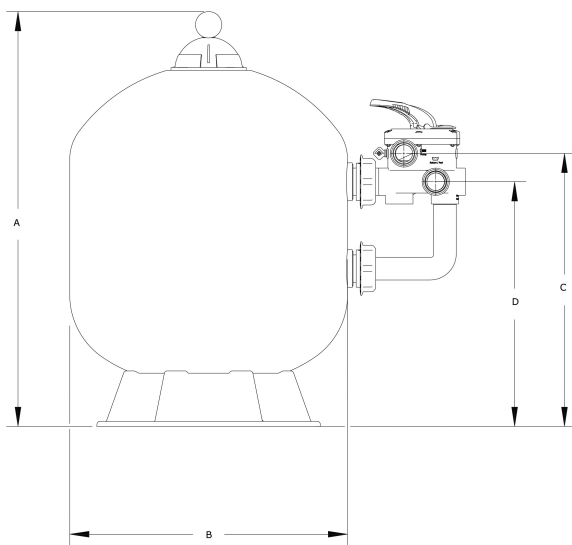

PRODUCTINFORMATIE

Glasvezel versterkte polyester tank uit één stuk vervaardigd met UV-bestendige coating.

Met side mount 6-weg klep. Schakel de pomp uit vóór elke hendelactie

Garantietermijn: Tank 10 jaar

Gegenererd op datum: 23-02-2026

<http://www.bosta.com>